

GPH® Wechselschraubenset für flexible Kupferleiter Klasse 5 (nach EN 60228) zur Verwendung mit der M/C-Serie

GPH® Additional Bolt Set for flexible copper conductors class 5 (acc. to EN 60228) for use with the M/C-series

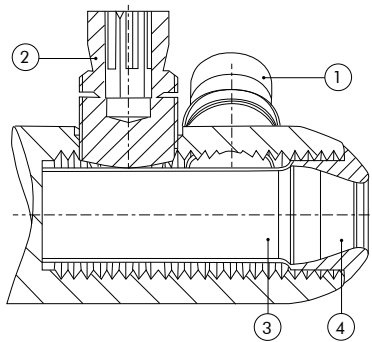

WS 50-185 CU-FLEX



Werkstoff:

Schrauben: Messing
Hülse: Kupfer

Material:

Bolts: Brass
Sleeve: Copper

Oberfläche:

Schrauben: galvanisch verzinkt, mit Speziallack
Hülse: galvanisch verzinkt

Surface:

Bolts: tin-plated, with special coating
Sleeve: tin-plated

Ausführung:

Schrauben: Zweifach-Abreißkopfschrauben

Type:

Bolts: Double shear-off-head bolts

Beschreibung:

1. Schraube 1
2. Schraube 2
3. Hülse
4. Zentrierring

Design:

1. Bolt 1
2. Bolt 2
3. Sleeve
4. Center ring

Das Set enthält eine Montageanleitung sowie eine Hülse und den Wechselschraubensatz für eine Verbindenseite bzw. einen Kabelschuh.

Each set includes installation instruction as well as one sleeve and additional bolt set for one connector side or cable lug.

Listen-Nr. Cat. no.	Verwendung für To be used for	Anzahl der Schrauben Number of bolts	Werkzeug Innensechskant Tool inner hexagon
WS 6-70 CU-FLEX	M/C 16-95	1	SW6
WS 25-120 CU-FLEX	M/C 25-150	1	SW6
WS 50-185 CU-FLEX	M/C 95-240	2	SW8
WS 95-240 CU-FLEX	M/C 120-300	2	SW8
WS 150-300 CU-FLEX	M/C 185-400	3	SW8

Hinweis: Es gilt die dem Set beigelegte Montageanleitung. Zu verwenden sind die Zentriereinlagen aus dem Lieferumfang des jeweiligen Produktes (siehe Katalogseite 9 und 15).

Note: Consider the installation instruction and use the enclosed center rings of the respective mechanical connector or cable lug (see catalogue page 9 and 15).

Bitte technische Informationen beachten.

Please note technical information.

Nexans Power Accessories Germany GmbH • Ferdinand-Porsche-Str. 12 • 95028 Hof/Saale • Tel.: +49 9281 8306-0
info.power-accessories@nexans.com • www.nexans-power-accessories.com