

Vinkelstik for interface A - 250 A

Nexans type K200LR

for PEX-isolerede kabler, max. 24 kV driftsspænding



DESITEK A/S

VIGTIGT!

Mens der arbejdes på anlægget, skal det være spændingsløst og sikret mod indkobling, følg 5 punktsreglen iht. DS/EN 50110.

Montage på mellemspændingskabler bør kun udføres af passende uddannet personale med det fornødne kendskab til relevante sikkerhedsforskrifter.

Gennemlæs hele vejledningen inden montagen påbegyndes.

Anvend kun godkendt specialværktøj til fjernelse af kabelkappe, striptbart skærmlag og PEX-isolation.

Undgå overdreven brug af rensesvesker.

Denne vejledning gælder for kabler med trådskaerm og ledere af kobber eller aluminium.

Tjek at PEX-diameteren stemmer med kabeladaptors størrelse, efter nedenstående tabel 1.

Tabel 1		PEX-diameter [mm]	Nominelt lederareal [mm ²]
DESITEK-varenr.			
For 3 stk. 1-leder	For 1 stk. 3-leder *		
K200LR/G-12-16.95	K200LR/G-12-16.95-3	13,0-21,0	16-95
K200LR/G-16-16.95	K200LR/G-16-16.95-3	17,5-25,0	16-95

*) Se separat vejledning for KKSI sæt

KABELFORBEREDELSE

NB! Kun én fase er vist - alle tre faser laves på samme måde. Ved 3-leder kabler anvendes KKSI-sæt.

1. Kablet placeres som ved færdig installation og afkortes - husk nødvendigt tillæg til kabellængden, så skaermtrådene kan forbindes til anlægsjord. Se figur 1.
2. Konussens centerlinje **M** markeres på kablet.
3. Kabelkappen fjernes til 125 mm fra mærket **M**.
4. Det første lag tætningsmastik vikles omkring kabelkappen, mens det strækkes let.

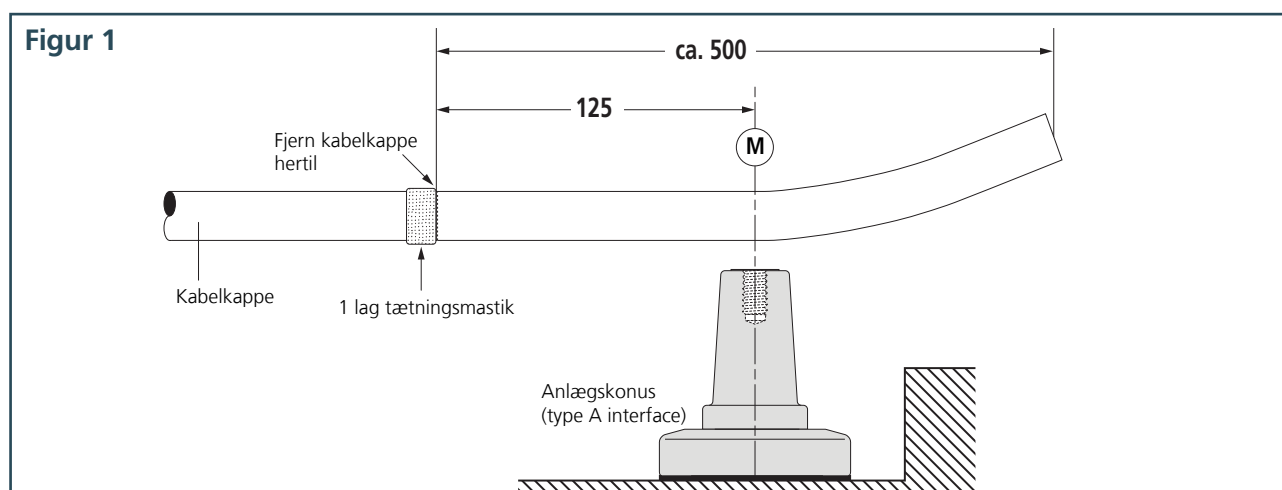

- Skærmtrådene bøjes enkeltvis tilbage langs kabelkappekanten og presses ned i tætningsmastikken. For at forhindre vandindtrængning må skærmtrådene ikke røre eller overlape hinanden. Se figur 2.
- Skærmtrådene fastgøres med tape mindst 80 mm fra kabelkappekanten.
- Tilføj endnu et lag af tætningsmastik, let strakt.
- Kablet afkortes til 120 mm fra kabelkappekanten.

Figur 2

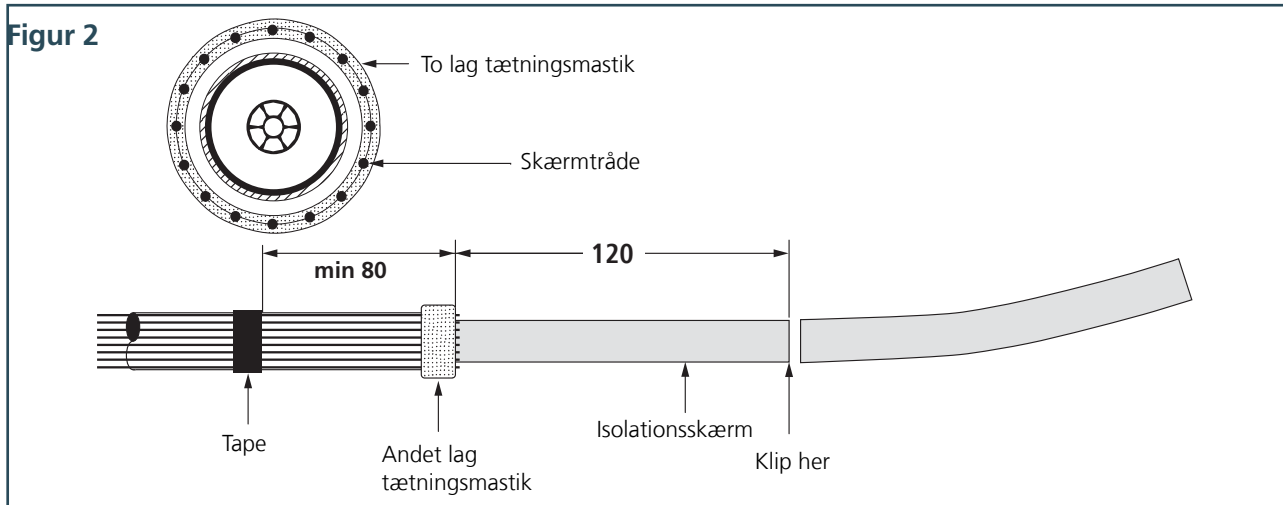

FJERNELSE AF ISOLATIONSSKÆRM

- Se figur 3. Tjek mål på 120 mm.
- Isolationsskærmen fjernes til 30 mm fra kanten af kabelkappen.
For kabel med strikbar isolationsskærm: Undgå at beskadige PEX isolationen.
For kabel med fastekstruderet isolationsskærm:
Den fastekstruderede isolationsskærm fjernes med specialværktøj (DESITEK-varenr. 5610382) til 30 mm fra kanten af kabelkappen med en glat konisk overgang til PEX-isolationen.

Figur 3

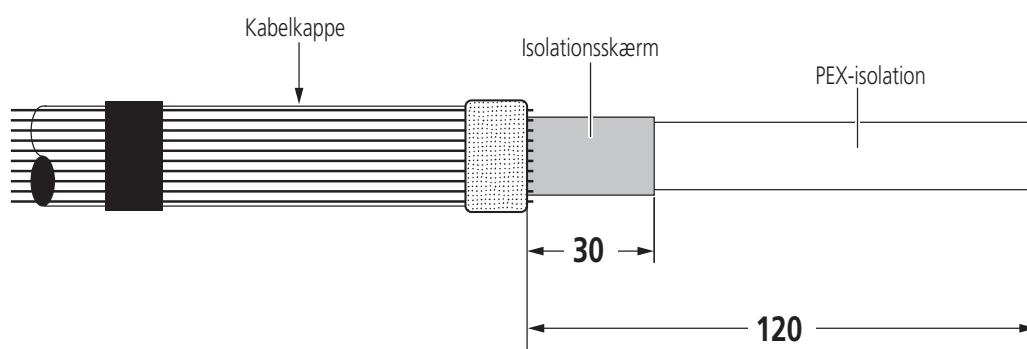

FJERNELSE AF ISOLATION

- Se figur 4. Fjern isolationen fra lederen på 30 mm.
- Kanten rejfes let.
- Isolationen **rengøres grundigt**. Der tørres altid fra den rene isolation imod skærmtrådene.
- Som beskyttelse vikles et par omgange tape omkring enden af lederen.

Figur 4

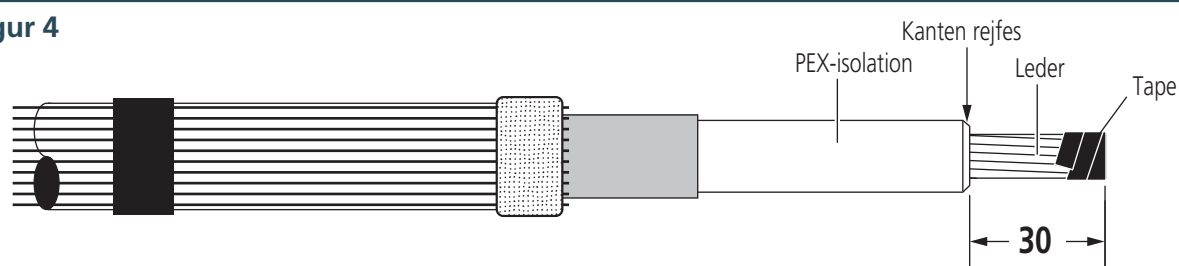

MONTAGE AF KABELADAPTOR

15. Se figur 5. Indersiden af kabeladptoren og PEX-isolationen smøres med silikonefedt.
16. Kabeladptoren skubbes ned over kablet.
17. Tape fra enden af lederen fjernes.

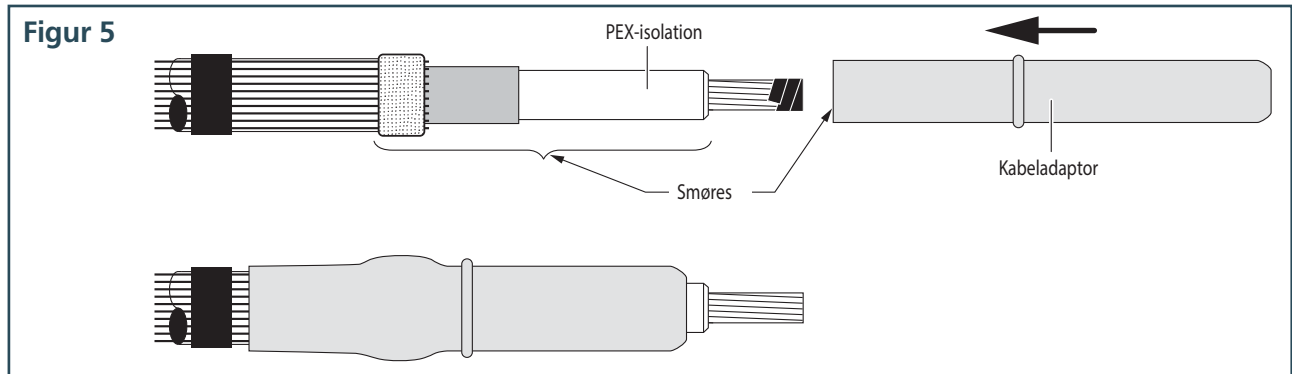

FASTSPÆNDING AF KABELSKOEN

18. Se figur 6. Installér kabelskoen så dens anlægsflade vender mod anlægskonus. 95 mm² sektorformet leder skal rundpresses inden montage.
19. Spænd kabelskoen indtil bolthovedet knækker af.
(*) For 70-95 mm² spændes igen indtil den anden del af bolten knækker af.
20. Efter at kabelskoen er spændt, skubbes kabeladptoren op, så den støder mod kabelskoen.

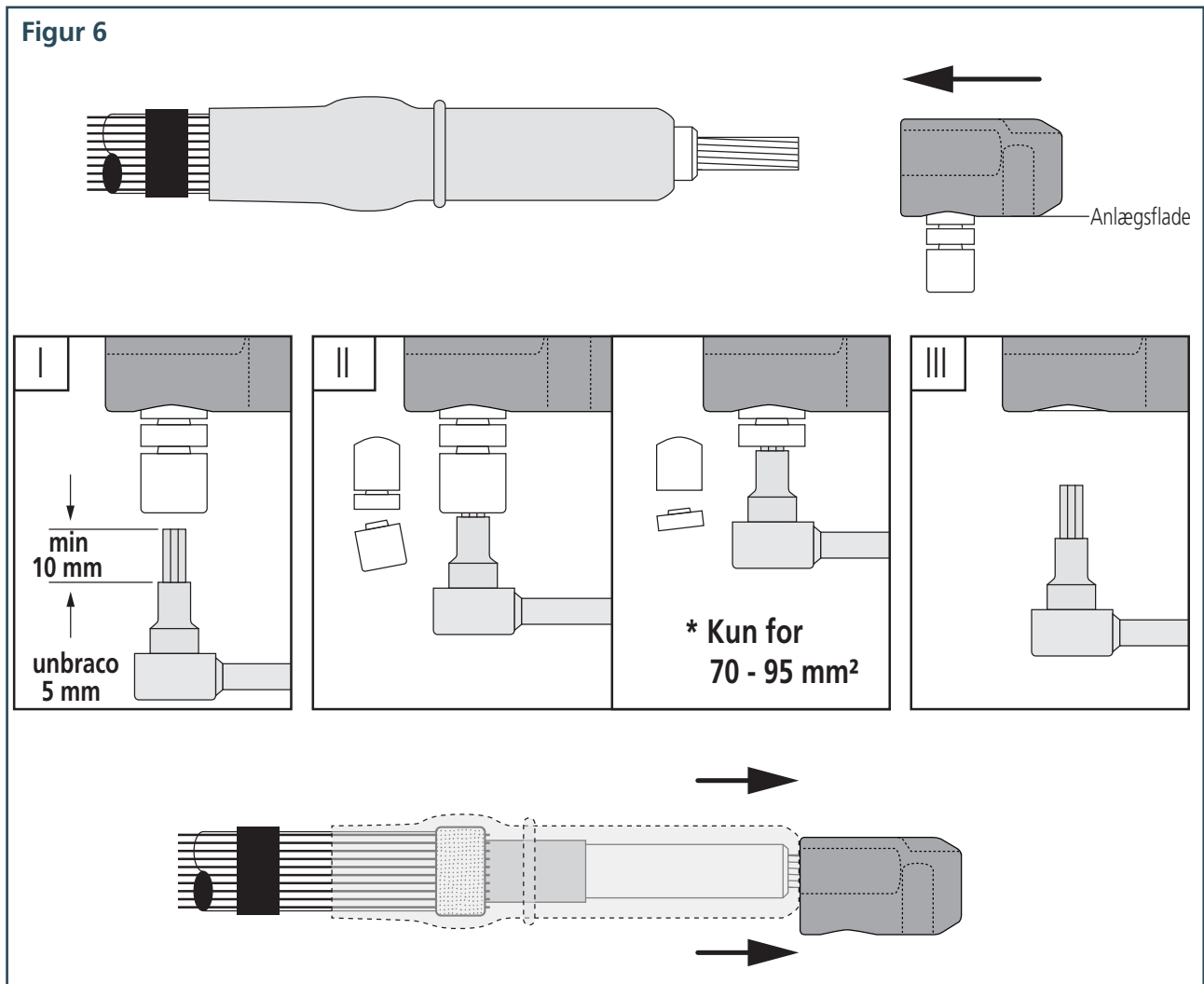

MONTAGE AF STIK-HUSET PÅ KABLET

21. Se figur 7. Kabeladaptor og kabelsko **rengøres grundigt**.
22. Kabeladptoren og indersiden af stikket smøres med silikonefedt.
23. Stik-huset skubbes på kabeladptoren, indtil det ikke kan komme længere.
24. Se figur 8. Den medfølgende unbraconøgle indsættes i kontaktstiften. Gevindet på kontaktstiften indsættes i gevindhullet på kabelskoen, og skrues fast. **Pas på, at gevindet ikke skrues skævt!**
25. Kontaktstiften fastspændes med unbraconøglen, indtil unbraconøglen giver efter. Når unbraconøglen giver efter, er kontaktstiften tilspændt med det rigtige moment.

NB! - Unbraconøglen skal indsættes i kontaktstiften indtil den ikke kan komme længere.
- Unbraconøglen kan kun anvendes to gange - (en på hver side)

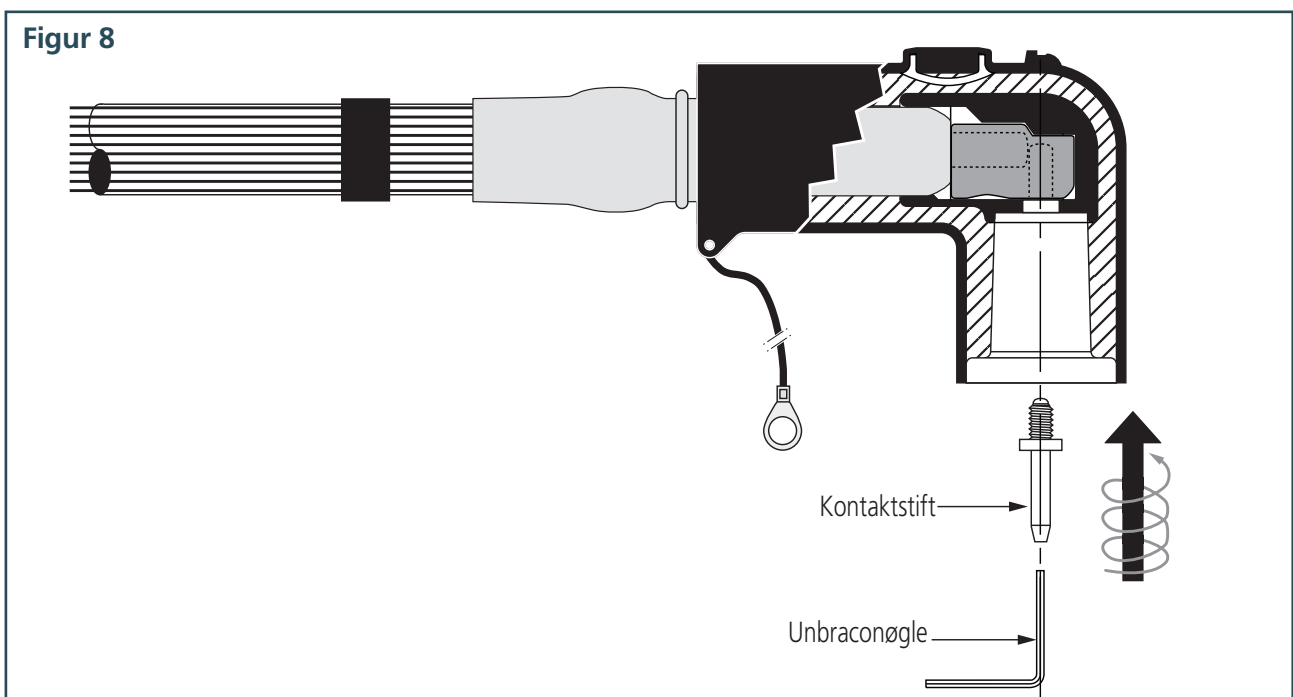
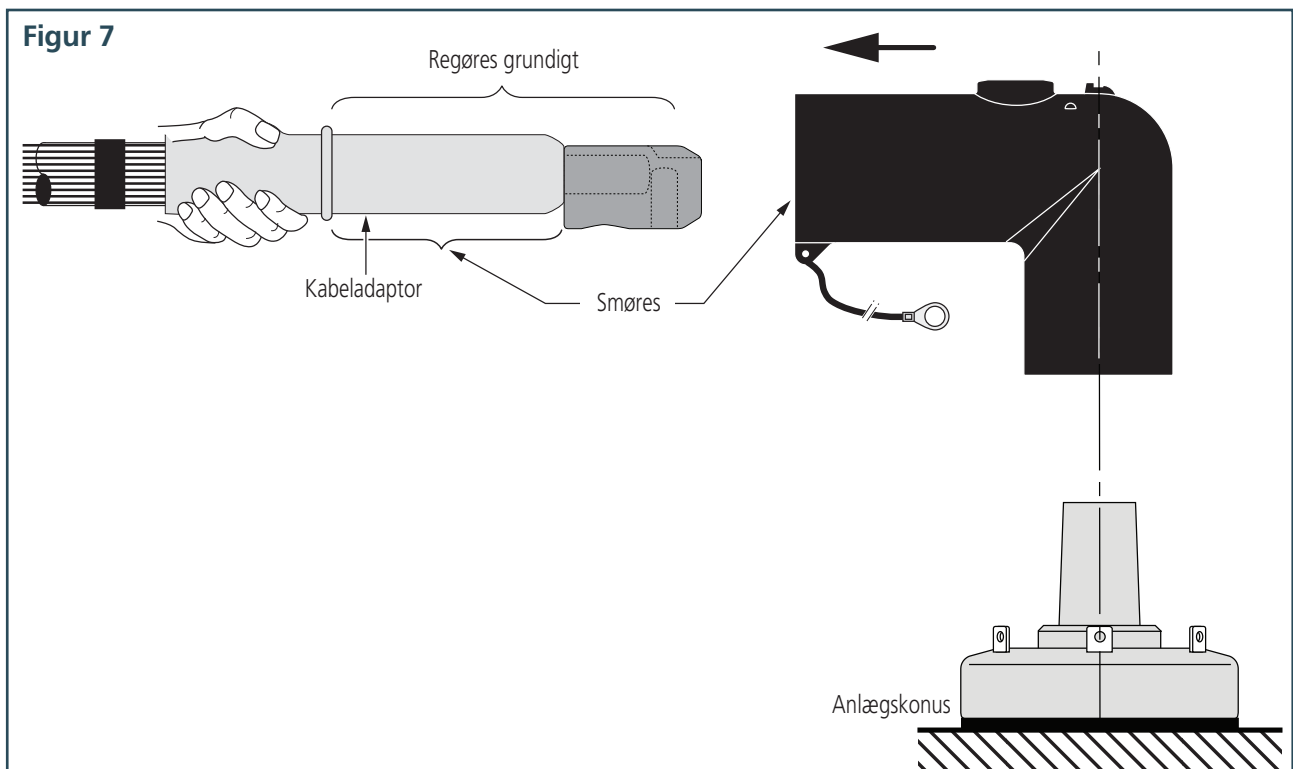

MONTAGE AF STIKKET PÅ ANLÆGSKONUS

26. Se figur 9 og 10. Anlægskonus og indersiden af stikhuset rengøres og smøres let med silikonefedt.

27. Stikket skubbes fast ned på konus (1).

28. Montagebøjlenes kroge sættes i øjerne på anlægskonus og placeres ind over bøjlen på stikket (2)

TIP: Der kan anbringes en smule silikonefedt på stikhusets overflade for let at klikke bøjlen i position. Aftør overfladen grundigt når bøjlen er på plads.

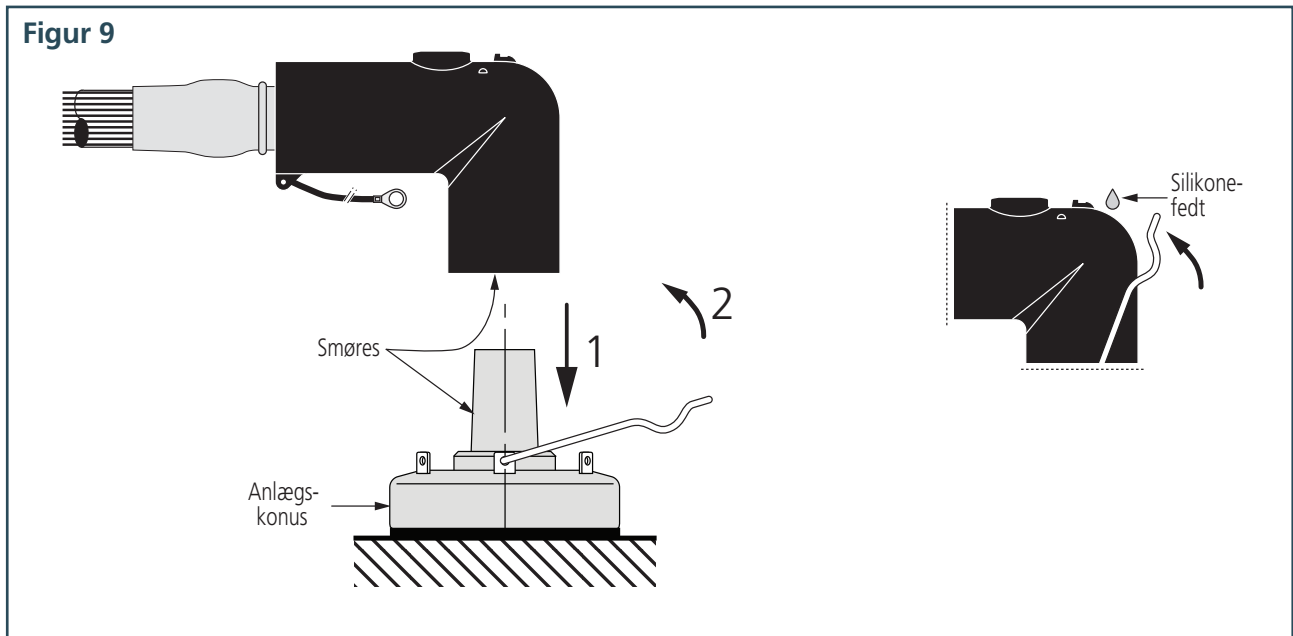

29. Skærstrådene snoes sammen.

30. Kablets skærstråde såvel som udligningsforbindelsen fra stikhuset forbindes til anlægsgjord, og monteringen er færdig.

NB: Stik/anlægskonus bør aldrig bære hele kabets vægt. Derfor skal kablet fastgøres til anlægget med bøjle eller lignende så tæt på stikket som muligt.

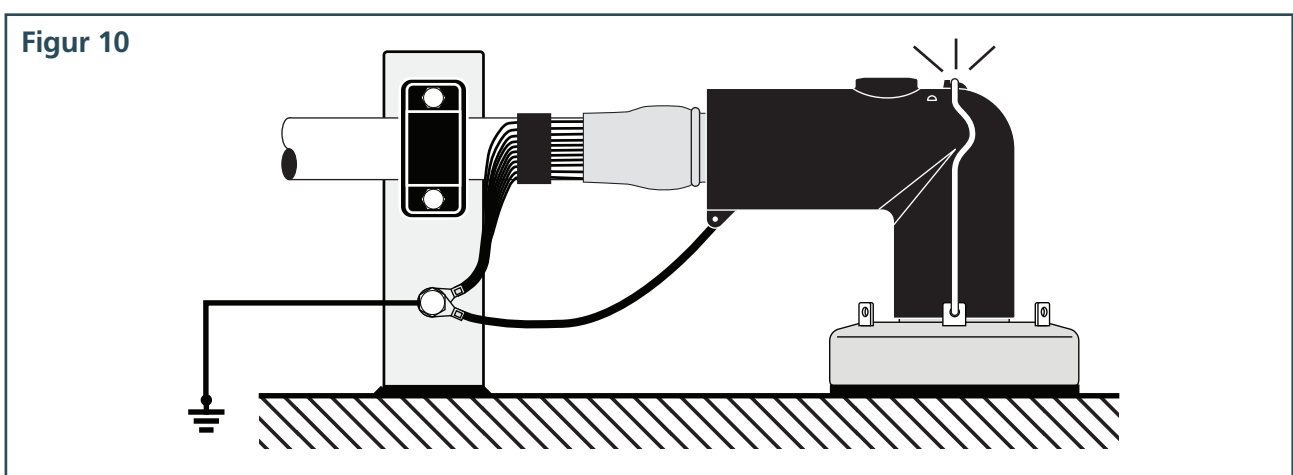

BEMÆRK:

- Hvis der er behov for at spændingssætte kabel eller anlæg, mens konus/stikkombinationen er adskilt, skal der anvendes egnede afdækningspropper og -hætter.
- EPDM-delene er ikke oliebestandige, så evt. spildt olie skal straks aftørres med en tør klud.

ANDRE KABELTYPER

Flerlederkabler

Montagen startes ved at følge vejledningen i KKS1-sættet.

Herefter fungerer kanten af den ydre krympeslange som „kabelkappekant“.

Andre kabeltyper

Ved arbejde på andre kabeltyper, kontakt DESITEK A/S.